

Cartridge

Bauteilen Liste

1. Cartridge
2. USB kabel
3. CDROM mit Cartridge Utility programm und USB Treiber
4. KnitLink Arm für Interaktiv Stricken in DesignaKnit (optional)

Software Installation

Achtung: INSTALLIERE SIE DIE SOFTWARE BEVOR SIE DIE CARTRIDGE MIT DEN COMPUTER VERBINDEN

1. Installations-CD in CDROM Laufwerk legen
2. Das Cartridge Installationsprogramm wird automatisch gestartet
3. Wenn automatisch starten nicht eingeschaltet ist, suchen Sie auf das CDROM autoplay.exe in den Root vom CD und starten Sie das mit doppelklick.
4. Folge die Anweisungen die auf das Bildschirm kommen, die Software wird Sie durch die Installation führen

Hinweis: Wir empfehlen, das Cartridge Utility im vorgeschlagenen Ordner zu installieren.

Hardware-Installation

1. Verbinden Sie den B-Anschluss des USB-Kabels mit dem USB-Anschluss auf der Rückseite Ihrer Cartridge
2. Verbinden Sie den A-Anschluss Ihren Cartridge mit einem freien USB-Anschluss Ihres Computers
3. Stellen Sie sicher, dass die rot / grüne LED in jeder Farbe einmal blinkt und danach ausgeschaltet wird.
4. Windows wird anzeigen "Neue Hardware gefunden"
5. Vorzugsweise Windows die Treiber suchen lassen
6. Wenn die Treiber nicht von Windows gefunden werden, angeben das die Treiber auf den CDROM stehen
7. Wenn Windows meldet das die Treiber nicht compatibel zijn, drucken Sie auf "Weitergehen"
8. Die USB Serial Converter ist jetzt installiert
9. Windows wird jetzt wieder melden "Neue Hardware gefunden"
10. Vorzugsweise Windows die Treiber suchen lassen
11. Wenn die Treiber nicht von Windows gefunden werden, angeben das die Treiber auf den CDROM stehen
12. Wenn Windows meldet das die Treiber nicht compatibel zijn, drucken Sie auf "Weitergehen"
13. Die USB Serial Port ist jetzt installiert
14. De Installation is fertig gestellt
15. Es gibt Systeme die eine Neustart verlangen nach den Installation von den USB Treiber

Cartridge anschliessen an Ihre Strickmaschine

Hinweis: Die folgenden Anweisungen gelten nur, wenn die Interaktiv Stricken Option vorhanden ist

1. Bewege die Schlitze zur Mitte vom Nadelbett.
2. Platziere die Unterseite vom Knitlink Arm mit die zwei lagen Klettverschluss nog auf die Unterseite anwesend auf die Schlitze.
3. Platziere die KnitLink Box an die unterseite vom Knitlink Arm mit die zwei Schichten Klettverschluss nog auf die Unterseite anwesend auf die Console der Maschine. Richten Sie den rote Punkt zu Ihnen und das Kabel von Ihnen weg..
4. Überprüfe ob die Magnete am ende der KnitLink Arm genau entlang die rote Punkt geht und diese auf möglicht kurze Abstand vorbeigeht ohne Berührung bei pasage der Schlitze.

DesignaKnit USB link von oben gesehen

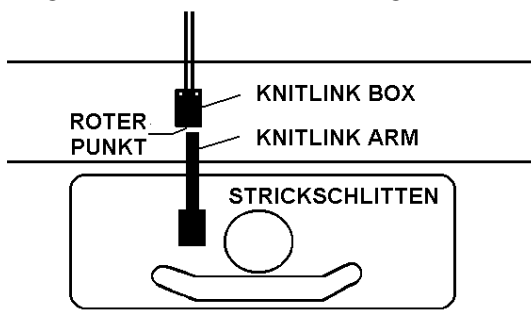

DesignaKnit USB link von der seite gesehen

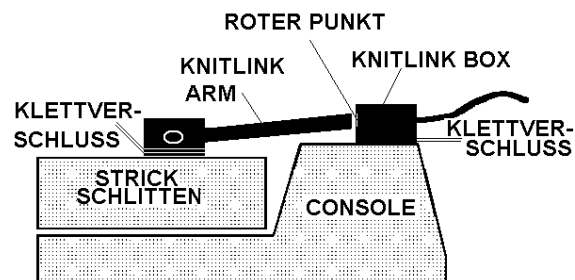

5. Wenn die KnitLink Arm und KnitLink Box an die richtige Stelle sitzen, können Sie die Schirmschicht wegziehen und beide Teilen kräftig auf der Schlitze und die Console festdrücken.
6. Genaue Positionierung vom KnitLink Box und KnitLink Arm durch losziehen des Klettverschluss und überprüfung das Arm und Box einander mit abstand von ungefähr 2 bis 3 mm passieren. Wenn alles Ok Arm und Box wieder kräftig fest drücken.
7. Überprüfen Sie das der KnitLink Arm nirgend andere Teile der Maschine berührt wenn die Schlitze über das Bett bewegt (z.b. Lochkarten).
8. Wenn Sie selber extra Teile Klettverschluss (selbstklebend) kaufen können Sie die DesignaKnit USB Link auf mehrere Maschinen verwenden.
9. Wenn Sie Ihre Strickmaschine wieder einpacken wollen, können Sie die DesignaKnit USB Link einfach abnehmen durch die Teile mit Klettverschluss voneinander zu ziehen.

Ausrichtung des Knitlink-Anschlusses an der Cartridge

Der 8-polige Stecker der Knitlink-Box muss mit dem Schlüssel in die obere Position in die Cartridge eingesteckt werden.

